

## SELECT FARBKAMERA VBV-320C

- 2 Jahre Garantie
- Auflösung: 780TV Zeilen
- Hochwertiger Bildsensor von Sharp und Signalprozessor (DSP) von Seinmedia
- Dampfstrahldicht (IP69k)
- Sichtwinkel (HxVxD): 110° x 82° x 152°
- Einstellbare Linse
- Normales Bild (Einsatz als Frontkamera)
- Hochleistungs Infrarot LEDs für beste Sicht bei Nacht
- Infrarot Ausleuchtungsbereich optimiert (4.5m weit und 3m breit)
- Mit Mikrofon
- Vibrationsfestigkeit: 8.5G
- Automatischer Weißabgleich
- Gegenlichtkorrektur
- Tag/Nacht Sensor
- Temperaturbereich: -30°C bis +70°C
- Zulassungen: CE, ECE-R10 (EMV), RoHS, WEEE, FCC, ISO 16750:2012, ISO 20653:2006
- Abmessungen: 57 x 42 x 70mm

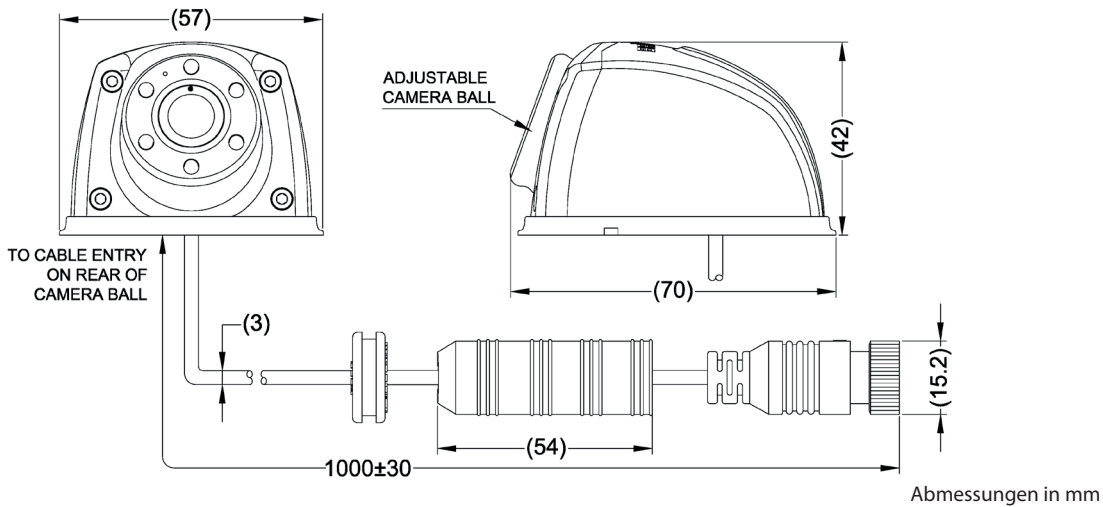

Artikelnr.	Beschreibung
VBV-320C	5215 SELECT Frontkamera mit Mikrofon

